

Документ подписан простой электронной подписью

Информация о владельце:

ФИО: Минцаев Магомед Шавалович

Должность: Ректор

Дата подписания: 28.11.2024 13:22:52

Уникальный программный ключ:

236bcc35c296f119d6aafdc22836b21db52dbc07971a86865a5825f9f2b10c

МИНИСТЕРСТВО НАУКИ И ВЫСШЕГО ОБРАЗОВАНИЯ РОССИЙСКОЙ ФЕДЕРАЦИИ

**Федеральное государственное бюджетное образовательное учреждение
высшего образования**

**«Грозненский государственный нефтяной технический университет
имени академика М.Д.Миллионщикова»**

Прикладная механика и инженерная графика

УТВЕРЖДЕН

на заседании кафедры ___ Г и ЗК _____

« 23 » 05 20 24 г., протокол № 9

Заведующий кафедрой _____ И.Г.Гайрабеков

ФОНД ОЦЕНОЧНЫХ СРЕДСТВ ПО УЧЕБНОЙ ДИСЦИПЛИНЕ

«Компьютерная графика»

Специальность

21.05.01 Прикладная геодезия

Специализация

«Инженерная геодезия»

Год начала подготовки

2024

Квалификация

Инженер-геодезист

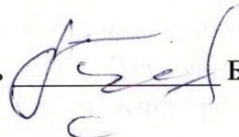
Составитель  Б.Х. Голтаков

Грозный – 2024

ПАСПОРТ
ФОНДА ОЦЕНОЧНЫХ СРЕДСТВ ПО УЧЕБНОЙ ДИСЦИПЛИНЕ

Сопротивление материалов
(наименование дисциплины)

№ п/п	Контролируемые разделы (темы) дисциплины	Код контролируемой компетенции (или ее части)	Наименование оценочного средства
1	Введение в компьютерную графику. Форматы компьютерной графики. Растровая и векторная графика	ОПК-1.4	Решение задач
2	Назначение и краткая характеристика, преимущества и недостатки различных графических редакторов.	ОПК-1.4	ТЕСТ
3	Подготовка к работе в графической системе AutoCAD. Интерфейс пользователя.	ОПК-1.4	ТЕСТ
4	Создание изображений. Графические примитивы, их свойства и редактирование.	ОПК-1.4	Выполнение чертежа
5	Изменение свойств и параметров примитивов.	ОПК-1.4	ТЕСТ
6	Автоматизированная разработка и выполнение конструкторских документов в среде AutoCAD. Получение материальной копии чертежа.	ОПК-1.4	Выполнение чертежа
7	Создание двумерных чертежей	ОПК-1.4	ТЕСТ
8	Основы твердотельного моделирования в графической среде AutoCAD.	ОПК-1.4	Выполнение чертежа
9	Редактирование объектов и работа с текстом	ОПК-1.4	ТЕСТ

ПЕРЕЧЕНЬ ОЦЕНОЧНЫХ СРЕДСТВ

№ п/п	Наименование оценочного средства	Краткая характеристика оценочного средства	Представление оценочного средства в фонде
1	<i>Тестовые задания</i>	Средство контроля усвоения учебного материала темы, раздела или дисциплины, организованное как учебное занятие в виде тестов	Тесты по разделам дисциплины
2	<i>Выполнение чертежа</i>	Средство проверки умений применять полученные знания для решения задач определенного типа по теме или разделу учебной дисциплины.	Комплект контрольных заданий по вариантам

ВОПРОСЫ ДЛЯ ТЕСТОВЫХ ЗАДАНИЙ

1. Графический редактор — это программный продукт, предназначенный для...

- а) управления ресурсами ПК при создании рисунков
- б) работы с текстовой информацией в процессе делопроизводства, редакционно-издательской деятельности и др.
- г) создания и обработки изображений

2. К какому виду редакторов относится AutoCAD?

- а) растровому
- б) текстовому
- в) векторному

3. Какое расширение имеют файлы AutoCAD?

- а) .doc
- б) .dwg
- в) .bmp
- г) .jpeg

4. Какой символ используется для ввода полярных координат в AutoCAD?

- а) <
- б) >
- в) @
- г) =

5. Символ @ используется для ввода...

- а) абсолютных декартовых координат точки
- б) абсолютных полярных координат точки
- в) относительных декартовых координат точки

г) относительных полярных координат точки

6. Для чего предназначены команды данной панели инструментов в AutoCAD?



- а) для вычерчивания объектов
- б) для редактирования объектов
- в) для создания слоев
- г) для редактирования свойств слоев

7. При помощи какой команды нельзя обрезать объекты в AutoCAD?



1 2 3 4

8. Какова последовательность выборки объектов при работе с командой «ОБРЕЗАТЬ» в AutoCAD?



- а) выбрать обрезаемый объект, затем выбрать режущие кромки
- б) выбрать режущие кромки, затем выбрать обрезаемый объект
- в) последовательность выбора не важна

9. Какая из команд не меняет размеров объекта в AutoCAD?



1 2 3 4 5

10. Какую команду используют для создания подобных объектов с заданным интервалом в AutoCAD?



1 2 3 4

11. Какую операцию выполняет следующая команда в AutoCAD?



- а) для растяжения или сжатия чертежа

- б) для выбора объектов рамкой
- в) для масштабирования объектов

12. Какая из панелей инструментов предназначена для простановки размеров в AutoCAD?

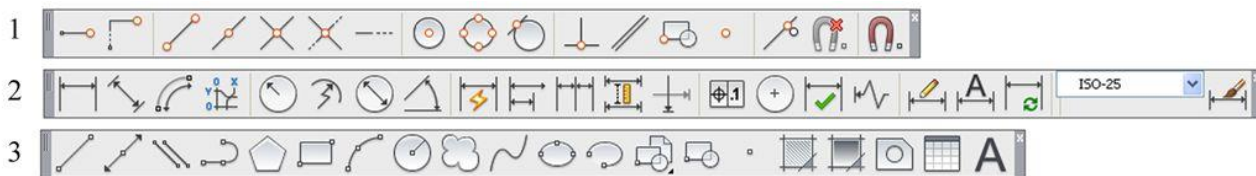

13. Какую объектную привязку в AutoCAD используют для нахождения пересечения линий?

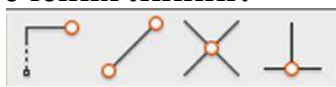

- 1
- 2
- 3
- 4

Критерии оценки знаний студентов при проведении тестирования

Оценка «отлично» выставляется при условии правильного ответа студента не менее чем 85% тестовых заданий;

Оценка «хорошо» выставляется при условии правильного ответа студента не менее чем 70% тестовых заданий;

Оценка «удовлетворительно» выставляется при условии правильного ответа студента не менее - 51%; .

Оценка «неудовлетворительно» выставляется при условии правильного ответа студента менее чем на 50% тестовых заданий.

Пример заданий

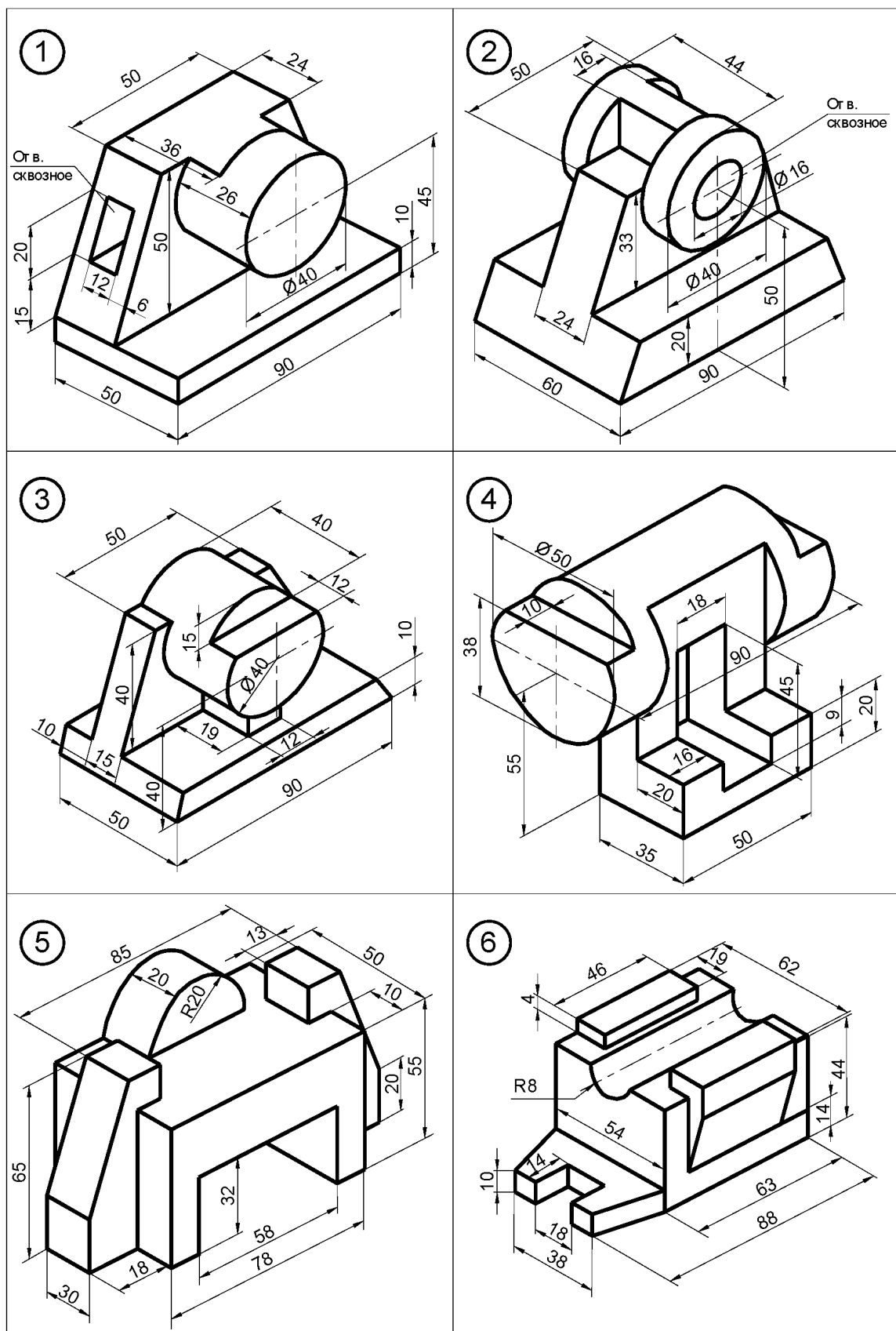

Критерии оценки знаний студентов при решении задач

Оценка «отлично» выставляется при условии правильного выполнения и оформлении чертежа с указанием размеры;

Оценка «хорошо» выставляется при условии выполнения и оформлении чертежа, но с ошибками в видах ;

Оценка «удовлетворительно» выставляется при условии выполнения и оформлении, а также с незначительными ошибками;

Оценка «неудовлетворительно» выставляется при условии наличия существенных ошибок.

Вопросы к первой аттестации.

1. Общие сведения об AutoCAD-2007RU.
2. Запуск системы AutoCAD и загрузка
3. Пользовательский интерфейс (рабочий стол, строка падающего меню и т.д.)
4. Строка падающего меню
5. Панели инструментов
6. Панель «Свойства объектов»
7. Панель «Привязка объекта»
8. Панель «Рисование»
9. Панель «Изменить»
10. Строка состояния
11. Распределение чертежа по слоям
12. Использование цвета, типов и толщины линий
13. Ввод декартовых координат
14. Ввод координат полярным методом
15. Ввод координат по методу абсолютных координат
16. Ввод координат по методу относительных координат
17. Черчение прямых – вертикальных, горизонтальных, под углом
18. Черчение прямоугольников по двум точкам, со срезанными углами, со скругленными углами
19. Черчение многоугольников, вписанных в окружность, описанных относительно окружности и по длине стороны
20. Черчение окружностей по диаметру и по величине радиуса
21. Черчение окружности касательно к двум и трем окружностям по заданным величинам

Образец билета на первую рубежную аттестацию

Грозненский государственный нефтяной технический университет им. академика М.Д.
Миллионщикова

«Компьютерная графика»

I Рубежная аттестация.

Билет №1

1. Функция «Копирование» несколькими вариантами
2. Построение фасок на деталях и скругление на деталях
3. *Построение проекционного чертежа*

Составитель: ст. преп. каф. «ПМИИГ»

_____ Б.Х. Голтаков

Вопросы ко второй аттестации

1. Черчение колец
2. Деление отрезка на равное число частей, и на определенную величину
3. Черчение дуг различными способами
4. Черчение эллипсов несколькими способами
5. Черчение сопряжения по заданным величинам
6. Функция «Копирование» несколькими вариантами
7. Функция «Зеркало» с примером
8. Функция «Масштаб» - уменьшение и увеличение объекта на указанную величину
9. Функция «Массив» - прямоугольный и полярный
10. Функция «Повернуть» - пример
11. Функция «Растянуть» - пример
12. Функция «Увеличить» - отрезок в разы и в %, угол на градусы
13. Функция «Отрезать» - пример
14. Построение фасок на деталях и скругление на деталях
15. Штриховка объектов и контуров
16. Простановка размеров
17. Многострочный текст
18. Вопросы печати

Образец билета на вторую рубежную аттестацию

Грозненский государственный нефтяной технический университет им. академика М.Д.
Миллионщикова

2 Рубежная аттестация

Билет №1

1. Функция «Массив» - прямоугольный и полярный
2. Черчение сопряжения по заданным величинам
3. Построение проекционного чертежа

Составитель: ст. преп. каф. «ПМиИГ»

_____ Б.Х. Голтаков

Критерии оценки знаний студентов при проведении аттестационных работ.

Оценка «20 баллов» выставляется при условии правильного решения и оформлении задачи с указанием аналитического вывода расчетных формул, единиц измерения физических величин, а также приведенной при необходимости расчетной схемы;

Оценка «12 баллов» выставляется при условии решения и оформлении задачи с указанием аналитического вывода расчетных формул, единиц измерения физических величин, а также приведенной при необходимости расчетной схемы, но с ошибками в вычислениях;

Оценка «6 баллов» выставляется при условии решения и оформлении задачи с указанием аналитического вывода расчетных формул, но с ошибками в указании единиц измерения физических величин, а также с незначительными ошибками в приведенной при необходимости расчетной схемы;

Оценка «0 баллов» выставляется при условии наличия существенных ошибок в аналитическом выводе расчетных формул, не знания основных единиц измерения физических величин, и неправильном составлении расчетной схемы;

Вопросы к зачету

1. Общие сведения об AutoCAD.
2. Запуск системы AutoCAD и загрузка
3. Пользовательский интерфейс (рабочий стол, строка падающего меню и т.д.)
4. Строка падающего меню
5. Панели инструментов
6. Панель «Свойства объектов»
7. Панель «Привязка объекта»
8. Панель «Рисование»
9. Панель «Изменить»
10. Строка состояния
11. Распределение чертежа по слоям
12. Использование цвета, типов и толщины линий
13. Ввод декартовых координат
14. Ввод координат полярным методом
15. Ввод координат по методу абсолютных координат
16. Ввод координат по методу относительных координат
17. Черчение прямых – вертикальных, горизонтальных, под углом
18. Черчение прямоугольников по двум точкам, со срезанными углами, со скругленными углами
19. Черчение многоугольников, вписанных в окружность, описанных относительно окружности и по длине стороны
20. Черчение окружностей по диаметру и по величине радиуса
21. Черчение окружности касательно к двум и трем окружностям по заданным величинам
22. Черчение колец
23. Деление отрезка на равное число частей, и на определенную величину
24. Черчение дуг различными способами
25. Черчение эллипсов несколькими способами
26. Черчение сопряжения по заданным величинам
27. Функция «Копирование» несколькими вариантами
28. Функция «Зеркало» с примером
29. Функция «Масштаб» - уменьшение и увеличение объекта на указанную величину
30. Функция «Массив» - прямоугольный и полярный
31. Функция «Повернуть» - пример
32. Функция «Растянуть» - пример
33. Функция «Увеличить» - отрезок в разы и в %, угол на градусы
34. Функция «Отрезать» - пример
35. Построение фасок на деталях и скругление на деталях
36. Штриховка объектов и контуров
37. Простановка размеров

38. Многострочный текст
39. Вопросы печати

Образец билета на зачет

Грозненский государственный нефтяной технический университет им. академика М.Д.
Миллионщикова

Форма отчетности (зачет) Билет №1

1. Функция «Копирование» несколькими вариантами
2. Построение фасок на деталях и скругление на деталях
3. *Построение проекционного чертежа*

Составитель: ст. преп. каф. «ПМИИГ» _____ Б.Х. Голтаков

Критерии оценки знаний студентов при проведении зачета.

Оценка «зачет» выставляется студенту, показавшему всесторонние, систематизированные, глубокие знания учебной программы дисциплины и умение уверенно применять их на практике при решении конкретных задач, свободное и правильное обоснование принятых решений.

Оценка «незачет» - выставляется студенту, который не знает большей части основного содержания учебной программы дисциплины, допускает грубые ошибки в формулировках основных понятий дисциплины и не умеет использовать полученные знания при решении типовых практических задач.